

Assembly instructions / Directives d'assemblage / Instrucciones de ensamble / Anleitungen zum zusammenbau:

Parts List / Lista de Componentes / Liste des pieces / Teileliste:		Qty. Cant. / Qté / Menge	Hardware / Herrajes / Matériel / Eisenwaren:	Qty. Cant. / Qté / Menge
(A)		1	(J)	4
(B)		1	(K)	4
(C)		1	(L)	20
(D)		1	(M)	4
(E)		1	(N)	8
(F)		5	(O)	2
(G)		1	(P)	2
(H)		1	(Q)	2
(I)		1	(R)	8
			(S)	2
			(T)	2
<p>Tools needed/ not included Herramientas requeridas/ no incluidas Outils requis/ non fournis Benötigtes Werkzeug/ liegt nicht bei</p> <p>Phillips Screwdriver Desarmador de estrella (Phillips) Tournevis Phillips Kreuzschlitzschraubenzieher</p> <p>Pencil Lápiz Crayon Bleistift</p> <p>Power Drill Taladro eléctrico Perceuse électrique Elektrobohrer</p>				

①

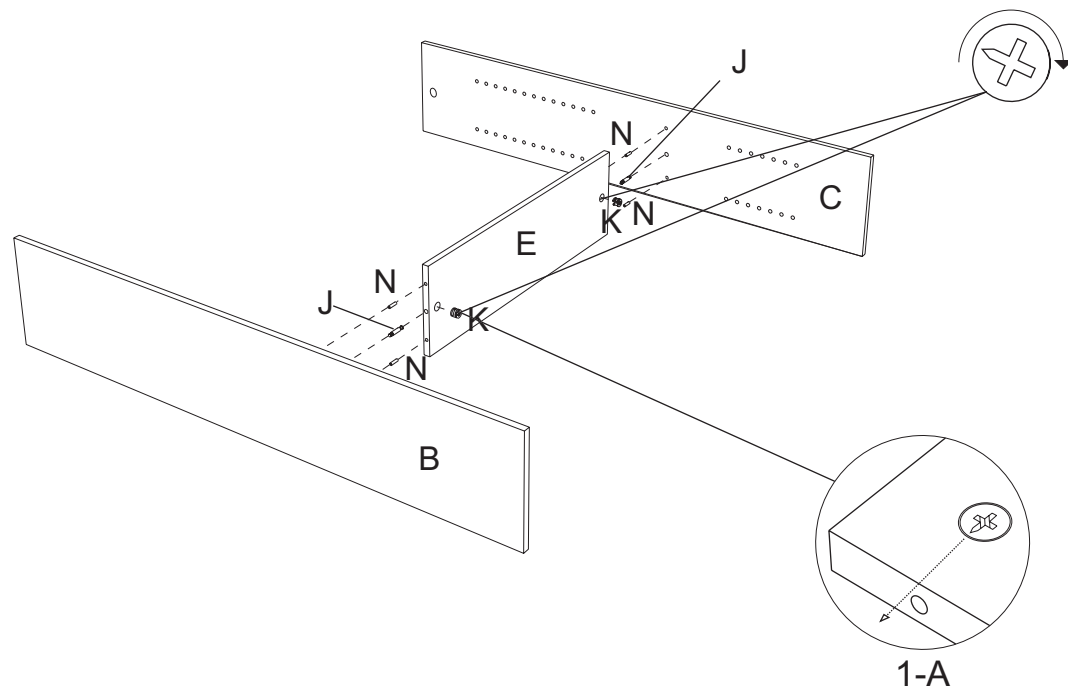

1 - Insert wood dowels (N) into panels (B & C). Attach CAM screw (J) into panels (B & C). Attach panels (B & C) to (E). Insert CAM lock (K) into panel (E). Arrows should point towards screw opening, see diagram (1-A). Turn CAM lock (K) to secure.

1 - Ponga la clavija de madera (N) en los paneles (B & C). Ponga el tornillo CAM (J) a los paneles (B & C). Una los paneles (B & C) a (E). Ponga el seguro CAM (K) en el panel (E). Las flechas deberán apuntarse hacia la abertura de tornillo. Véase el croquis (1-A). Dé vuelta al seguro CAM (K) para asegurarlo.

1 - Insérez un gougeon en bois (N) dans les panneaux (B et C). Insérez la vis à came (J) dans les panneaux (B et C). Joignez les panneaux (B et C) et (E). Insérez le verrou à came (K) dans le panneau (E). Les flèches doivent pointer vers l'ouverture pour la vis, voir le schéma (1-A). Tournez la serrure à came (K) pour bien ancrer.

1 - Holzstäbchen (N) in die Platten (B & C) schieben. Feststellschraube (J) in die Platten (B & C) schieben. Platten (B & C) an (E) befestigen. Nockenverriegelung (K) in die Platte (E) schieben. Die Pfeile sollten auf die Schraubenöffnung zeigen, (siehe Diagramm 1-A). Nockenverriegelung (K) zum Verschließen drehen.

②

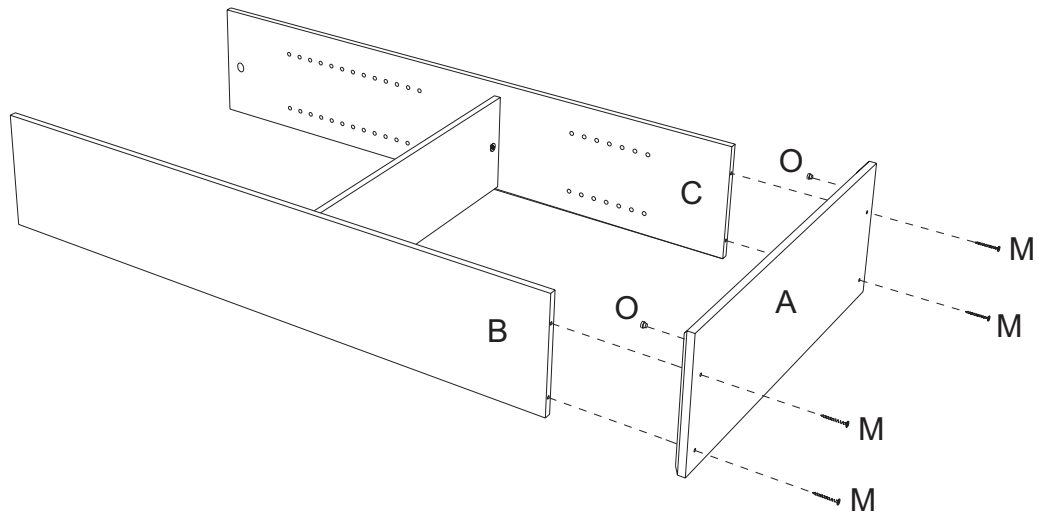

2 - Insert plastic guards (O) into panel (A). Attach panel (A) to (B & C) with screws (M).

2 - Ponga los protectores de plástico (O) en el panel (A). Una el panel (A) a (B & C) con los tornillos (M).

2 - Insérez les protecteurs en plastique (O) dans le panneau (A). Joignez le panneau (A) à (B et C) avec les vis (M).

2 - Plastikschutz (O) in die Platte (A) schieben. Platte (A) an (B & C) mit Schrauben (M) befestigen.

③

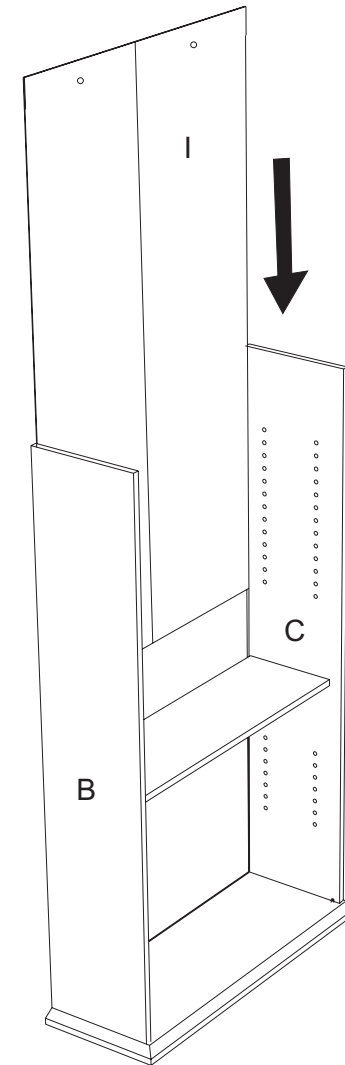

3 - Slide backboard (I) into groves along panels (B & C).

3 - Pase la tabla de respaldo (I) por las ranuras a lo largo de los paneles (B & C).

3 - Glissez le panneau arrière (I) dans les rainures le long des panneaux (B et C).

3 - Hintere Wand (I) in die Schlitz an den Platten (B & C) schieben.

④

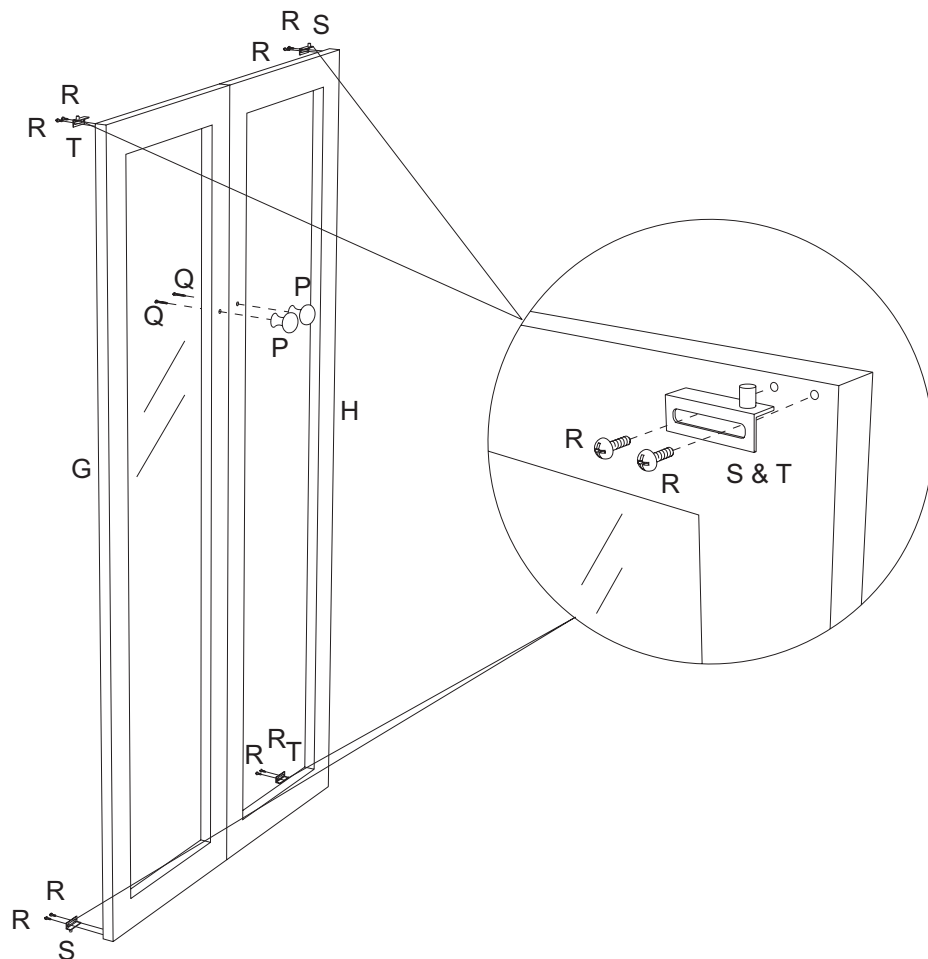

4 - Attach metal hinges (S & T) to doors (G & H) with screws (R). Attach handles (P) with screws (Q).

4 - Ponga las bisagras de metal (S & T) en las puertas (G & H) con los tornillos (R). Ponga las asas (P) con los tornillos (Q).

4 - Installez les charnières (S et T) sur les portes (G et H) avec les vis (R). Fixez les poignées (P) avec les vis (Q).

4 - Metallscharniere (S & T) mit Schrauben (R) an den Türen befestigen. Griffe (P) mit Schrauben (Q) befestigen.

⑤

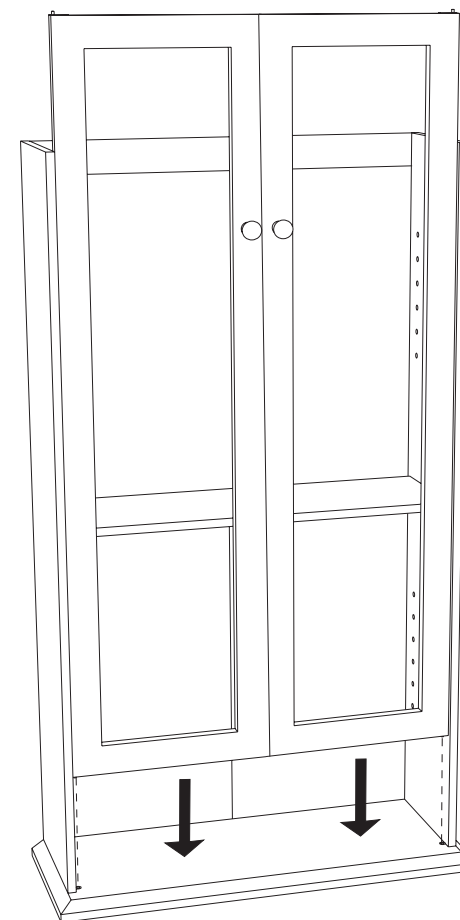

5 - Slide door into base (A). Door hinges (S & T) should fit into plastic guards (O) in panel (D).

5 - Pase las puertas por la base (A). Las bisagras de puerta (S & T) deberán ajustarse dentro de los protectores de plástico (O) del panel (D)

5 - Glissez les portes sur la base (A). Les charnières de la porte (S et T) devraient s'insérer dans les protecteurs en plastiques (O) du panneau (D).

5 - Türen in das untere Teil (A) schieben. Türscharniere (S & T) sollten in den Plastikschutz (O) an der Platte (D) passen.

6

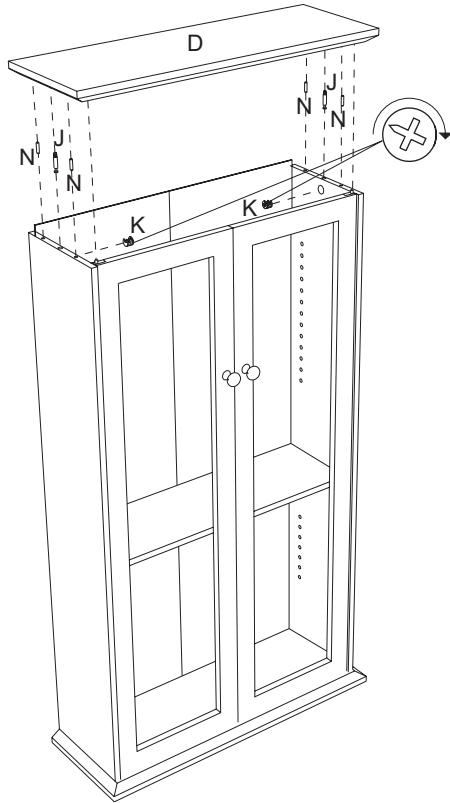

6 - Insert wood dowels (N) into top panel (D). Attach CAM screws (J) into top panel (D). Attach top panel (D) to unit. Door hinges (S & T) should fit into plastic guards (O) in panel (D). Insert CAM locks (K) into panels (B & C). Arrows should point towards screw opening. Turn CAM locks (K) to secure.

6 - Meta las clavijas de madera (N) al panel superior (D). Ponga los tornillos CAM (J) en el panel superior (D). Una el panel superior (D) a la unidad. Las bisagras de puerta (S & T) deberán ajustarse dentro de los protectores de plástico (O) del panel (D). Ponga el seguro CAM (K) en el panel (B & C). Las flechas deberán apuntarse hacia la abertura de tornillo. Dé vuelta al seguro CAM (K) para asegurarlo.

6 - Insérez les gougeons en bois (N) dans le panneau du dessus (D). Vissez la vis à came (J) dans le panneau du dessus (D). Installez le panneau du dessus (A) sur l'unité. Les charnières de la porte (S et T) devraient s'insérer dans les protecteurs en plastiques (O) du panneau (D). Insérer la serrure de FAO (K) dans les panneaux (B & C). Les flèches doivent indiquer vers l'ouverture de vis. Tourner la serrure de FAO (K) obtenir.

6 - Holzstäbchen (N) in die obere Platte (D) schieben. Feststellschrauben (J) an der oberen Platte (D) befestigen. Obere Platte (D) befestigen. Türscharniere (S & T) sollten in den Plastikschutz (O) an der Platte (D) passen. Nockenverriegelung (K) in die Platte (B & C) schieben. Die Pfeile sollten auf die Schraubenöffnung zeigen. Nockenverriegelung (K) zum Verschließen drehen.

7

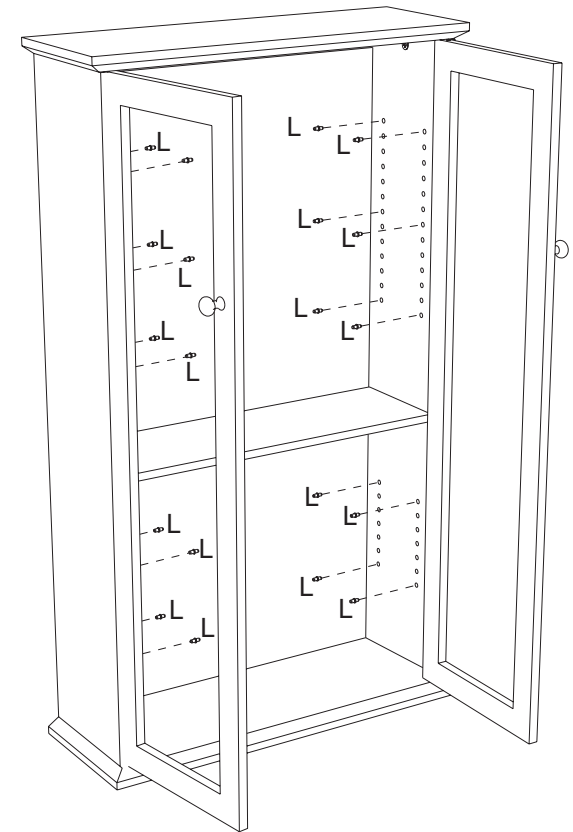

7 - Insert pins (L) at desired heights.

7 - Inserte los pines (L) a la altura deseada.

7 - Insérez les taquets (L) à la hauteur désirée.

7 - Die Stifte (L) in de gewünschten Höhe in de Löcher stecken.

8

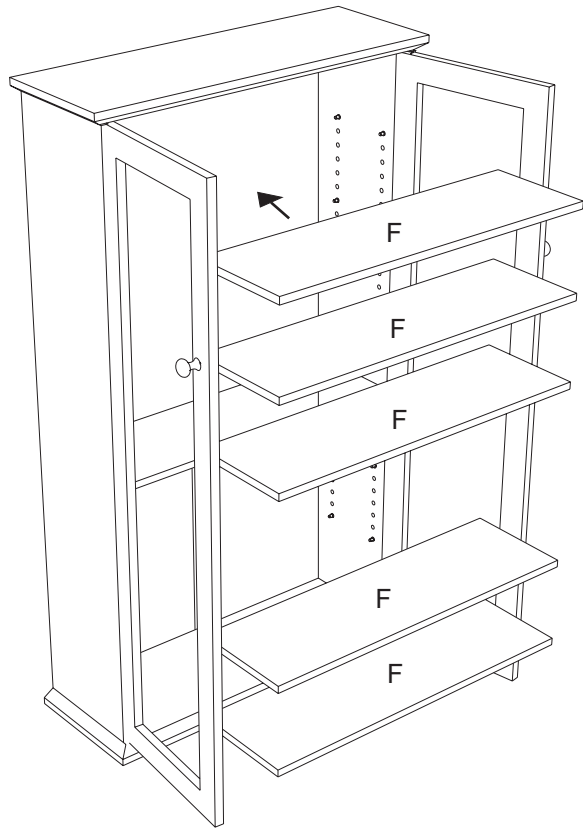



8 - Place shelves (F) on pins (L).

8 - Coloque los estantes (F) sobre los pines (L).

8 - Placez les rayons (F) sur les taquets (L).

8 - Regale (F) auf die Stifte (L) auflegen.

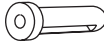
Safety Wall Mount for Wood Items / Montaje en Pared con Protección para Accesorios de Madera /
 Fixation murale sécuritaire pour les articles en bois / (wahlfreie) sichere Wandbefestigung für Holzgegenstände

Part List / Lista de Componentes / Liste des pièces / Teileliste:		Qty. Cant. / Qté / Menge
(1)	 Plastic wall anchor Taquete de plástico para pared Dispositif d'ancrage au mur en plastique Wandanker aus Kunststoff	2
(2)	 Dry-wall screw Tornillo para pared de cartón de yeso Vis pour cloison sèche Gipsplattenschraube	2

Tools needed/ not included
 Outils requis/ non fournis

Phillips Screwdriver
 Tournevis Phillips

Pencil
 Crayon

Power Drill
 Perceuse électrique

NOTE: For Safe Mounting, it is essential to use the proper hardware for your wall type (wood, drywall, concrete, etc.) Contact your local hardware store for assistance if necessary.

NOTA: Para un Montaje Seguro, es esencial usar los implementos adecuados para el tipo de su pared (madera, cartón de yeso, concreto, etc.) Acuda a la ferretería de su localidad para asistencia si es necesario. Instale en los barrotes siempre que sea posible.

REMARQUE : Pour un montage en toute sécurité, il est essentiel d'utiliser le dispositif qui convient à votre mur (cloison sèche, béton, etc.) Communiquez avec votre quincaillerie locale si vous avez besoin d'aide. Montez sur les boulons de bois si possible.

HINWEIS: Zum sicheren Anbringen müssen die richtigen Werkzeuge und Kleinteile für Ihre Wandart (Holz, Gipsplatten, Beton, usw.) benutzt werden. Wenden Sie sich an Ihren Baumarkt vor Ort wenn Sie Hilfe brauchen. Befestigen Sie die Schrauben wann immer möglich in Holz.

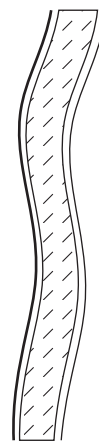

WALL
 PARED
 MUR
 WAND

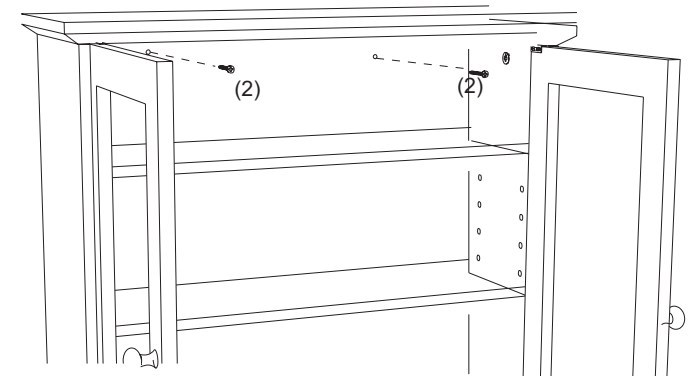
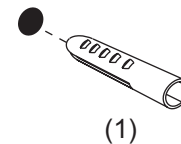

- 1- Place the unit at desired position against your wall. Mark the hole positions on the back panel with a pencil.
Do not hang off the floor.
 - 1- Colocar la unidad en el lugar deseado al recargarla en la pared. Utilizar un lápiz para señalar los agujeros en la parte de atrás. No colgar del piso.
 - 1- Placez contre le mur à l'endroit désiré. Avec un crayon, marquez les endroits à l'arrière de l'unité où vous voulez percer les trous. Ne suspendez pas au-dessus du plancher.
 - 1- Stellen Sie das Element an die gewünschte Stelle an der Wand. Markieren Sie die Löcher an der Rückseite mit einem Bleistift. Befestigen Sie die Einheit nicht schwebend oberhalb des Fussbodens.
- 2- Drill a hole on the pencil mark made on the wall. Insert the plastic anchor (12) into wall.
 - 2- Haga una perforación en la pared en la marca hecha con lápiz. Inserte el taquete de plástico (12) en la pared.
 - 2- Percez un trou à l'endroit indiqué sur le mur. Insérez le dispositif d'ancrage (12) dans le mur.
 - 2- An der Bleistiftmarkierung an der Wand ein Loch bohren. Plastikwandanker (12) in das Loch an der Wand schieben.
- 3- Put unit against wall and screw the dry-wall screw into the wall anchor.
 - 3- Colocar la unidad recargándola en la pared y atornillar el tornillo para paneles de yeso al sostén para la pared.
 - 3- Placez l'unité contre le mur et vissez la vis pour cloison sèche dans le dispositif d'ancrage.
 - 3- Stellen Sie die Einheit gegen die Wand and schrauben Sie die Schraube geeignet für Trockenmauerwerk in den Wandanker.

ATLANTIC

© 2006 Atlantic Inc. Santa Fe Springs, CA U.S.A.
 U.S. and other foreign patents pending /
 Patentes de los EUA y países extranjeros en trámite /
 Brevets en cours pour les États-Unis et autres pays /
 U.S. und andere ausländische Patente sind hängig

All rights reserved / Derechos Reservados /
 Tous droits réservés / Alle Rechte vorbehalten

Made in China / Hecho en China /
 Fabriqué en Chine / Hergestellt in China

www.atlantic-inc.com
 RZ.1.060323 W.M.F. 22135386

