

Assembly Instructions / Directives d'assemblage / Instrucciones / Anleitungen zum Zusammenbau:

Parts List / Lista de Componentes / Liste des pieces / Teilleiste:		Qty. / Cant. / Qté / Menge
(A)		1
(B)		1
(C)		8
(D)		8
(E)		4
(F)		2
(G)		1
(H)		24
(I)		4
(J)		1
(K)		8
(L)		1
(M)		4

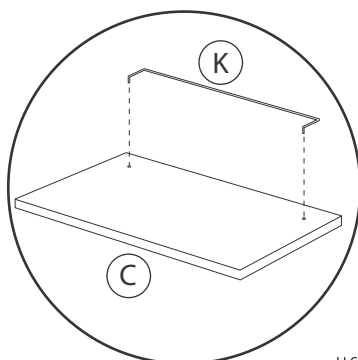
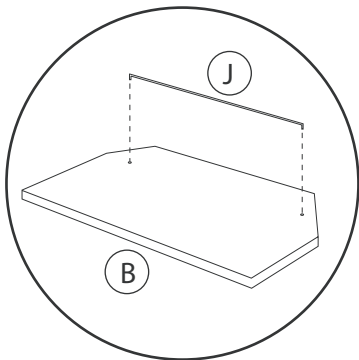
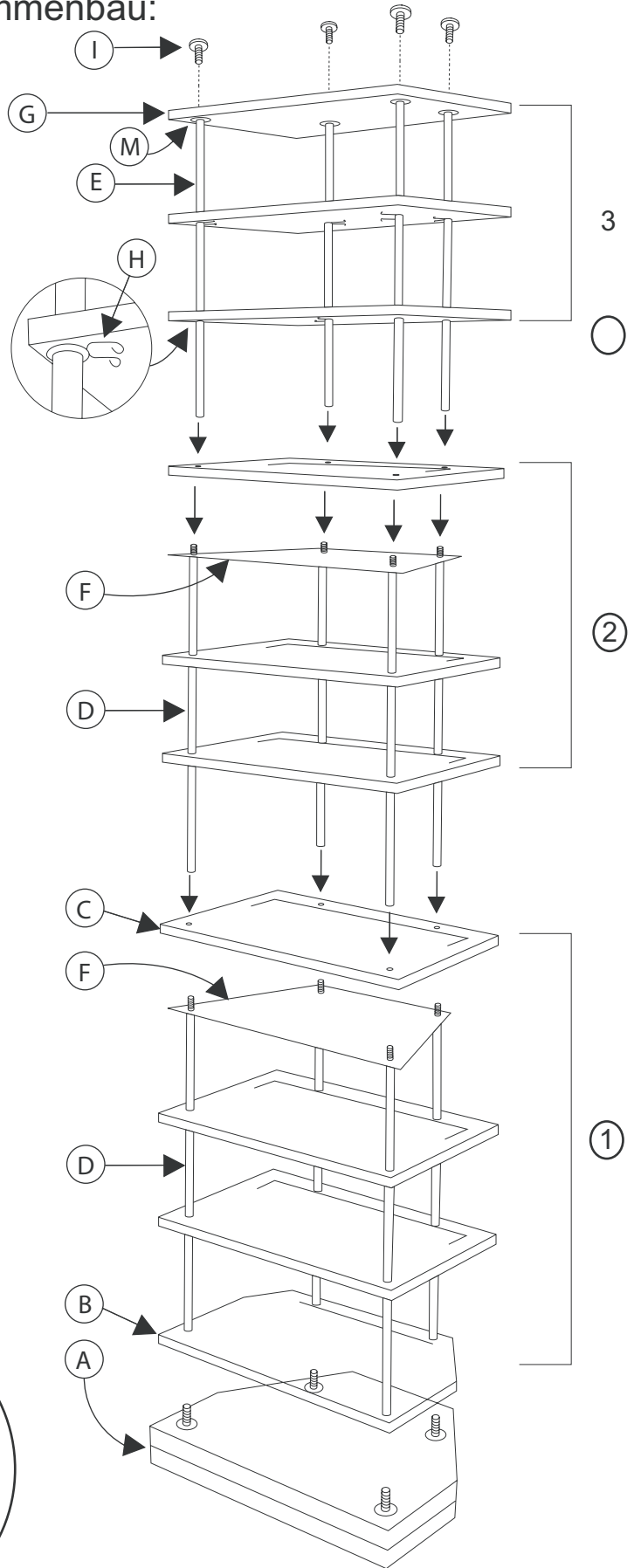

U.S. AND OTHER FOREIGN PATENTS PENDING
 Patentes de los EUA y países extranjeros en trámite
 Brevets en cours pour les États-Unis et autres pays
 U.S. und andere ausländische Patente sind hängig
 ALL RIGHTS RESERVED
 Derechos Reservados / Tous droits réservés /
 Alle Rechte vorbehalten

ATLANTIC®

©2005 Atlantic Inc.
 Santa Fe Springs, CA, U.S.A.

MADE IN CHINA

Hecho en China / Fabriqué en Chine /
 Hergestellt in China

R 6.1 050615
 #42335235



Instructions / Directives d'assemblage / Instrucciones / Anleitungen zum Zusammenbau

- 1) Attach rod "D" to each coupler on the base. Tighten the rods.
1) Unir la vara "D" a cada acoplador sobre la base. Apretar las varas.
1) Fixez une tige " D " à chaque coupleur sur la base. Resserrez les tiges.
1) Befestigen Sie Stange "D" an den Kupplervorrichtungen des Bodenbrettes. Setzen Sie die Stangen fest ein.

- 2) Insert base shelf "B" making sure the shelf is level.
2) Inserte el estante "B" de base asegurándose que el estante esté nivelado.
2) Insérez la tablette de base " B " et assurez-vous que la tablette est au niveau.
2) Setzen Sie Bodenflächenregalbrett "B" waagrecht ein.

- 3) Slide a clip "H" on each rod by squeezing the ends of the clip, releasing them at the desired level.
3) Deslice un clip "H" en cada barra apretando los extremos del clip y soltándolos al alcanzar el nivel deseado
3) Glissez une fixation " H " sur chaque tige en resserrant les bouts de la fixation et en les relâchant au niveau désiré.
3) Streifen Sie einen Befestigungsclip "H" auf jede Stange, indem Sie die Enden des Befestigungsclips zusammendrücken und sie auf der gewünschten Höhe freigeben.

- 4) Slide shelf "C", adjust clips so the shelves are level
4) Deslice un estante "C". Ajuste los clips para que los estantes se nivelen.
4) Glissez la tablette " C ", ajustez les fixations de sorte que les tablettes soient au niveau.
4) Setzen Sie Regalbrett "C" ein und stellen Sie die Befestigungsclips so ein, dass die Regalbretter waagrecht sind.

- 5) Repeat 3&4 for the second "C" shelf.
5) Repita 3 y 4 para el segundo estante "C".
5) Répétez les étapes 3 et 4 pour la deuxième tablette " C ".
5) Wiederholen Sie 3 und 4 für das zweite Regalbrett "C."

- 6) Install flat metal shelf "F" on each rod then place a "C" on top of it.
6) Instalar el estante metálica plana "F" en cada vara y entonces colocar una "C" arriba de él.
6) Installez la tablette de métal " F " sur chaque tige et placez ensuite une tablette " C " sur le dessus.
6) Installieren Sie das flache Regalbrett aus Metall "F" an den Stangen und setzen Sie dann "C" oben drauf.

- 7) Attach additional rods "D" to each coupler to make section 2.
7) Unir varas "D" adicionales a cada acoplador para armar la sección 2.
7) Fixez les tiges supplémentaires " D " à chaque coupleur pour monter la section 2.
7) Befestigen Sie die zusätzlichen Stangen "D" an jedem Kuppler, um Teil 2 zusammenzubauen.

- 8) Repeat 3,4,,5 & 6 to complete section 2.
8) Repita 3,4,5, y 6 para completar las unidades.
8) Répétez les étapes 3, 4, 5, et 6 pour compléter les unités.
8) Wiederholen Sie 3, 4, 5, und 6, um die Einheiten zu vervollständigen.



- 9) Attach rods "E" to each coupler to make section 3.
9) Unir las varas "E" a cada acoplador para armar la sección 3.
9) Fixez les tiges " E " à chaque coupleur pour monter la section 3.
9) Befestigen Sie Stangen "E" an jedem Kuppler, um Teil 3 zusammenzubauen.

- 10) Repeat 3,4,&5 then place wooden top "G" on rods.
10) Repetir 3, 4 y 5 y entonces colocar la tapa de madera "G" en las varas.
10) Répétez les étapes 3, 4 et 5 et placez ensuite le dessus en bois " G " sur les tiges.
10) Wiederholen Sie 3, 4 und 5 und setzen Sie dann die obere Holzplatte "G" auf die Stangen.

- 11) Secure each rod with screws "I" and tighten.
11) Asegurar cada vara con los tornillos "I" y apretarlos.
11) Fixez bien chaque tige avec les vis " I " et serrez.
11) Sichern Sie jede Stange mit Schrauben "I" und ziehen Sie die Schrauben fest.



Attach to wall to improve stability / Instale en la pared para mejorar la estabilidad / Attacher au mur pour augmenter la stabilité / Zur Wandbefestigung, um Stabilität zu verbessern

QTY Cant. / Qté / Menge	Parts List / Lista de Componentes / Liste des pieces / Teileliste:
1 pc	 A - Nylon Mounting Strap
1 pc	 B -Dry-wall screw
1 pc	 C - Wall anchor

Tools needed/ not included
Herramientas requeridas/ no incluidas
Outils requis/ non fournis
Benötigtes Werkzeug/ liegt nicht bei

- * Phillips Screwdriver
Desarmador de estrella (Phillips)
Tournevis Phillips
Kreuzschlitzschraubenzieher
- * Pencil
Lápiz
Crayon
Bleistift
- * Power Drill
Taladro eléctrico
Perceuse électrique
Elektrobohrer

NOTE: For safe mounting, it is essential to use the proper hardware for your wall type (wood, drywall, concrete, etc.) contact your local hardware store for assistance if necessary. Mount to studs whenever possible.

NOTA: Para un Montaje Seguro, es esencial usar los implementos adecuados para el tipo de su pared (madera, cartón de yeso, concreto, etc.) Acuda a la ferreteria de su localidad para asistencia si es necesario. Instale en los barrotes siempre que sea posible.

REMARQUE: Pour un montage en toute sécurité, il est essentiel d'utiliser le dispositif qui convient à votre mur (cloison sèche, béton, etc.) Communiquez avec votre quincaillerie locale si vous avez besoin d'aide. Montez sur les boulons de bois si possible.

HINWEIS: Zum sicheren Anbringen müssen die richtigen Werkzeuge und Kleinteile für Ihre Wandart (Holz, Gipsplatten, Beton, usw.) benutzt werden. Wenden Sie sich an Ihren Baumarkt vor Ort wenn Sie Hilfe brauchen. Befestigen Sie die Schrauben



- Place the unit at desired position against your wall. Mark the hole positions on the back with a pencil. Do not hang off the floor.
- Colocar la unidad en el lugar deseado al recargarla en la pared. Utilizar un lápiz para señalar los agujeros en la parte de atrás. No colgar del piso.
- Placez contre le mur à l'endroit désiré. Avec un crayon, marquez les endroits à l'arrière de l'unité où vous voulez percer les trous. Ne suspendez pas au-dessus du plancher.
- Stellen Sie das Element an die gewünschte Stelle an der Wand. Markieren Sie die Löcher an der Rückseite mit einem Bleistift. Befestigen Sie die Einheit nicht schwebend oberhalb des Fussbodens.

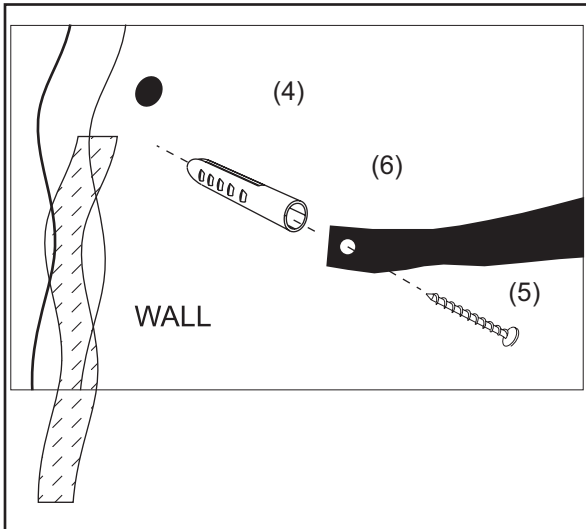

- Drill a hole on the pencil mark made on the wall and insert the plastic anchor (4) into the hole. Move the unit against the wall and position strap over anchor. Secure the unit by screwing (5) into the wall anchor.
- Taladrar un agujero en el lugar de la pared señalado con lápiz e insertar el sostén de plástico (4) al agujero. Mover la unidad a la pared y colocar la correa sobre el sostén. Asegurar la unidad al atornillar (5) en el sostén en la pared.
- Percez un trou à l'endroit marqué au crayon sur le mur et insérez le dispositif d'ancrage en plastique (4) dans le trou. Rangez l'unité contre le mur et placez la sangle sur le dispositif d'ancrage. Fixez l'unité en vissant (5) dans l'ancrage mural.
- Bohren Sie ein Loch in die mit Bleistift vorgezeichnete Markierung an der Wand und setzen Sie den Anker aus Plastik (4) in das gebohrte Loch. Schieben Sie das Element gegen die Wand und den Riemen über den Anker. Befestigen Sie das Element, indem Sie (5) in den Wandanker schrauben.

U.S. AND OTHER FOREIGN PATENTS PENDING
Patentes de los EUA y países extranjeros en trámite
Brevets en cours pour les États-Unis et autres pays
U.S. und andere ausländische Patente sind hängig
ALL RIGHTS RESERVED
Derechos Reservados / Tous droits réservés /
Alle Rechte vorbehalten

ATLANTIC
©2005 Atlantic Inc.
Santa Fe Springs, CA, U.S.A.
MADE IN CHINA
Hecho en China / Fabriqué en Chine /
Hergestellt in China
R 6.1 050615
#42335235

