

Montana

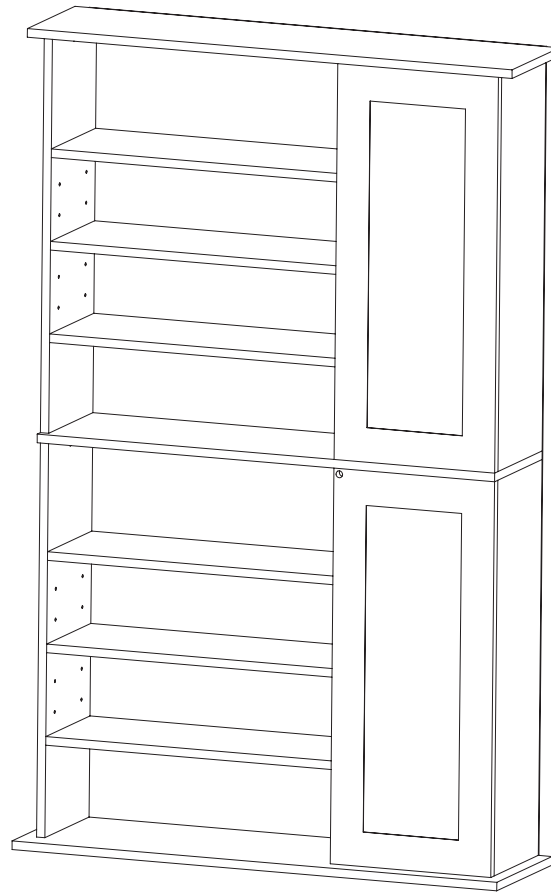







568 CD / 288 DVD



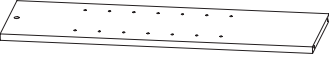
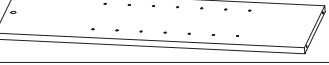
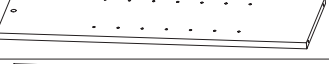

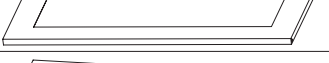





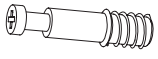

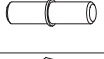
66735428

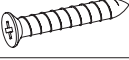
 ATLANTIC®

Assembly Instructions / Directives d'assemblage / Instrucciones:

PARTS LIST Liste des pieces / Lista de Componentes:	QTY Cant. / Qté
A 	1
B 	1
C 	1
D 	2
E 	2
F 	2
G 	1
H 	1
I 	6
J 	6
K1 	1
K2 	1

PARTS LIST Liste des pieces / Lista de Componentes:	QTY Cant. / Qté
L 	4
M 	4
N 	12
O 	52
P 	1
Q 	4
R 	12
S 	4
T 	28
U 	2
V 	2
W 	1

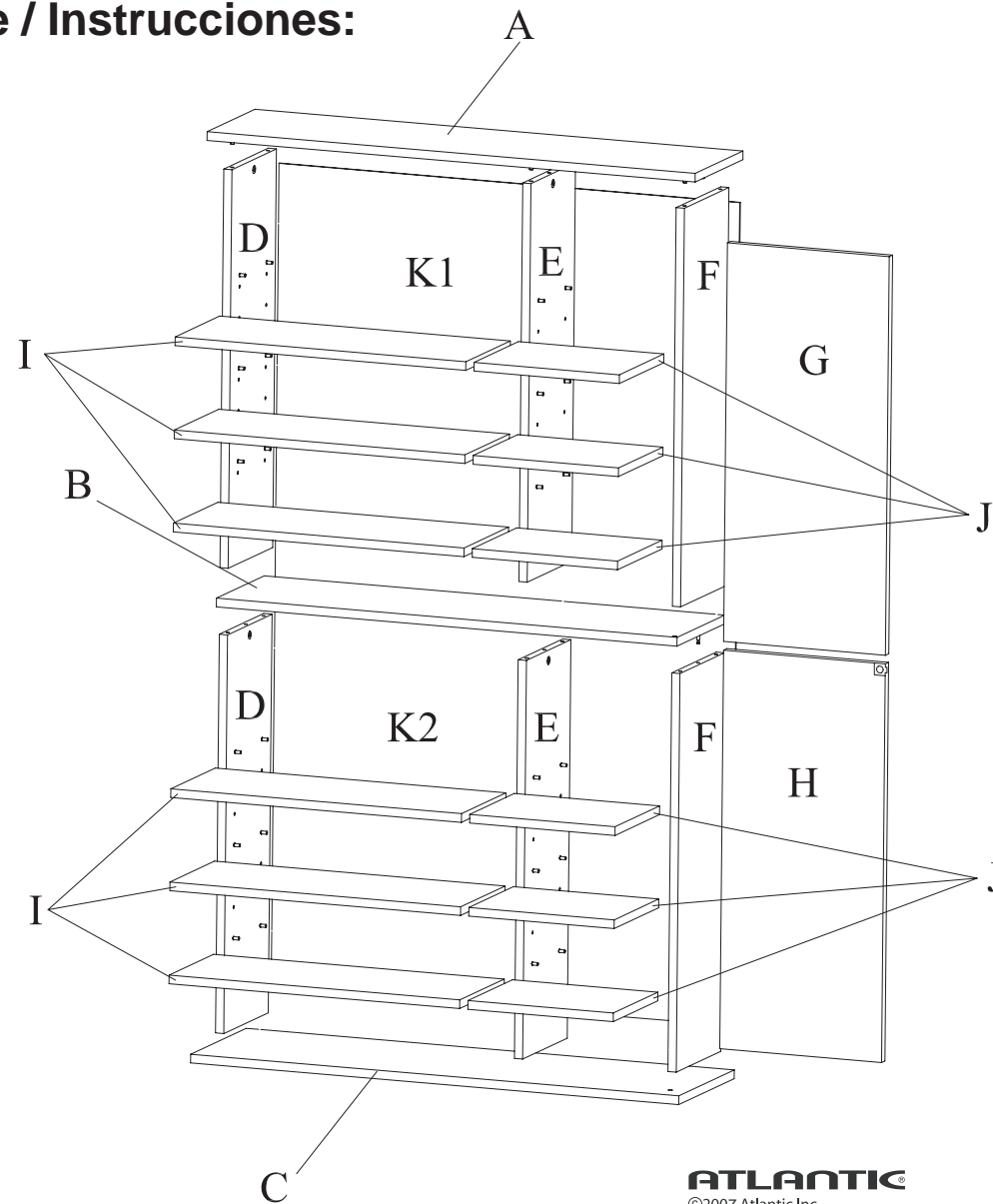

Tools needed / not included
Outils requis / non fournis
Herramientas requeridas / no incluidas

Phillips screwdriver Tournevis Phillips Desarmador de cruz (Phillips)	Hammer Marteau Martillo
---	-------------------------------



ATLANTIC®

©2007 Atlantic Inc.
Santa Fe Springs, CA. U.S.A.

U.S. AND OTHER FOREIGN PATENTS PENDING
Patentes de los EUA y países extranjeros en trámite
En cours pour Etats Unis et autres pays étrangers
U.S. und andere ausländische Patente sind hängig
ALL RIGHTS RESERVED
Derechos Reservados / Tous droits réservés /
Alle Rechte vorbehalten

www.atlantic-inc.com

MADE IN CHINA

Hecho en China / Fabriqué en Chine /
Hergestellt in China

R2.0 070329 #66735428



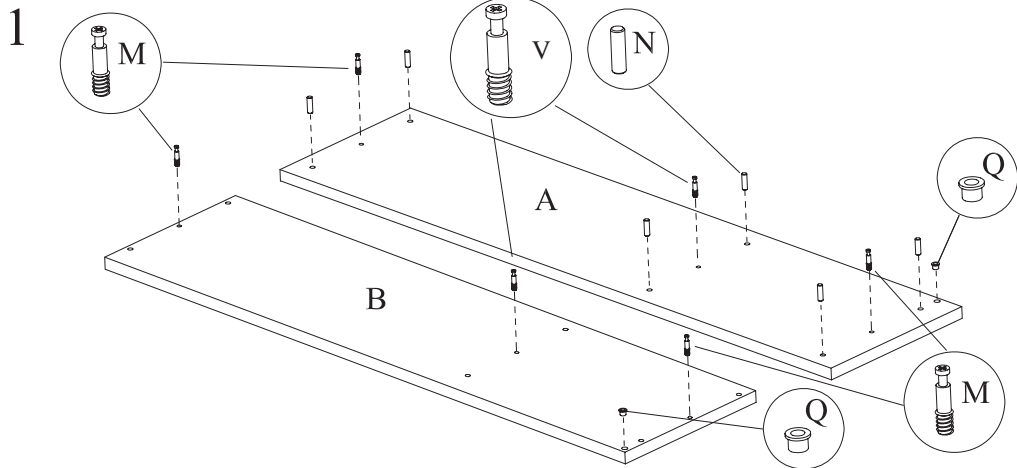

1-Screws cam screws (M) and (V) into panels (A) and (B). Insert plastic inserts (Q) into the holes of panels (A) and (B). Insert dowels (N) into the holes of panel (A).
 Vissez les vis à came (M) et (V) dans les panneaux (A) et (B). Insérez les gaines de plastique (Q) dans les trous des panneaux (A) et (B). Insérez des gougeons de bois (N) dans les trous du panneau (A).
 Atornille los tornillos de leva (M) y (V) en los paneles (A) y (B). Inserte las inserciones de plástico (Q) en los agujeros de los paneles (A) y (B). Inserte las espigas (N) en los agujeros del panel (A).

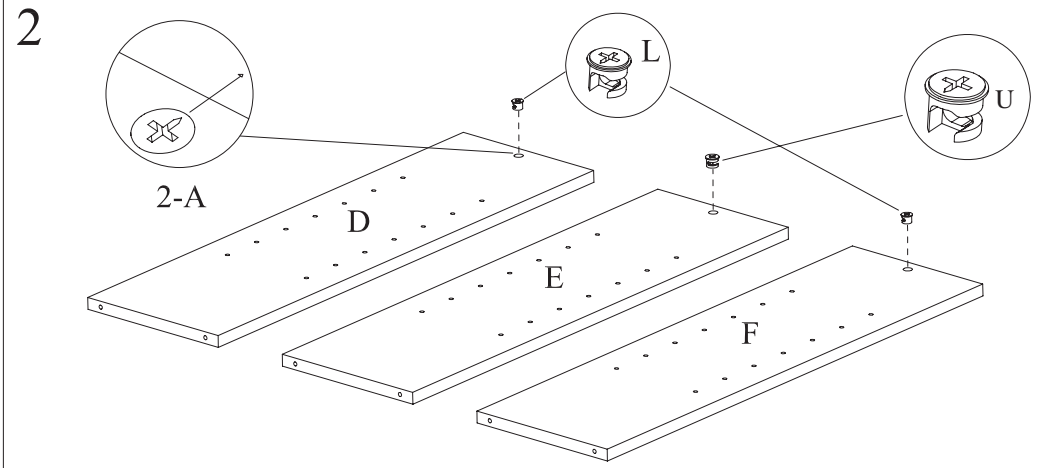

2-Insert cam locks (L) into the panels (D) and (F) insert cam lock (U) into panel (E). Arrow should point towards screw opening. See diagram (2-A).
 Insérez les serrures à came (L) dans les panneaux (D) et (F) et la serrure à came (U) dans le panneau (E). La flèche doit pointer vers l'ouverture pour la vis. Voir le schéma (2-A).
 Inserte las cerraduras de leva (L) en los paneles (D) y (F). Inserte la cerradura de leva (U) en el panel (E). La flecha debe señalar el agujero de tornillo. Véase el esquema (2-A).

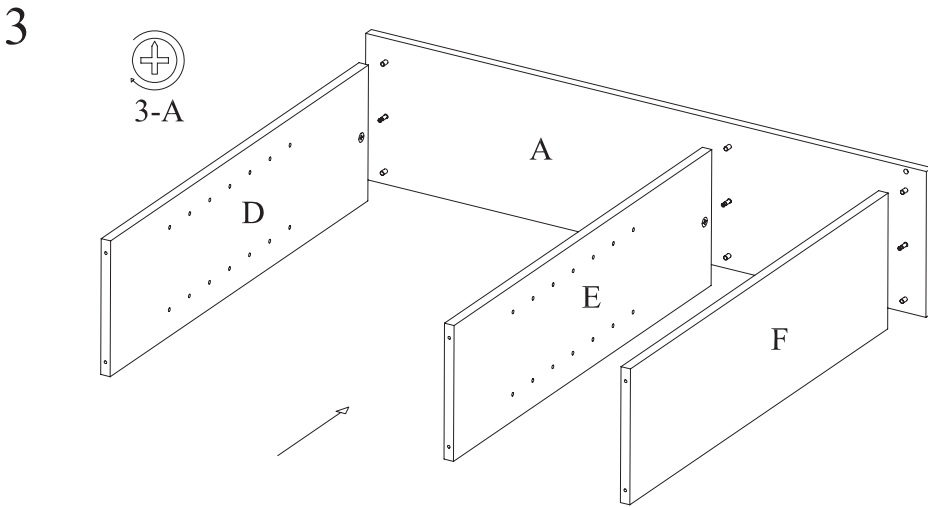

3-Attach panels (D), (E) and (F) to panel (A). Turn cam locks (L) and (U) clockwise to secure. See diagram (3-A).
 Fixez les panneaux (D), (E) et (F) au panneau (A). Tournez les serrures à came (L) et (U) dans le sens des aiguilles d'une montre pour maintenir en place. Voir le schéma (3-A).
 Conecte los paneles (D), (E) y (F) al panel (A). Dé vuelta a las cerraduras de leva en el sentido de las manecillas del reloj para asegurarlas. Véase el esquema (3-A).

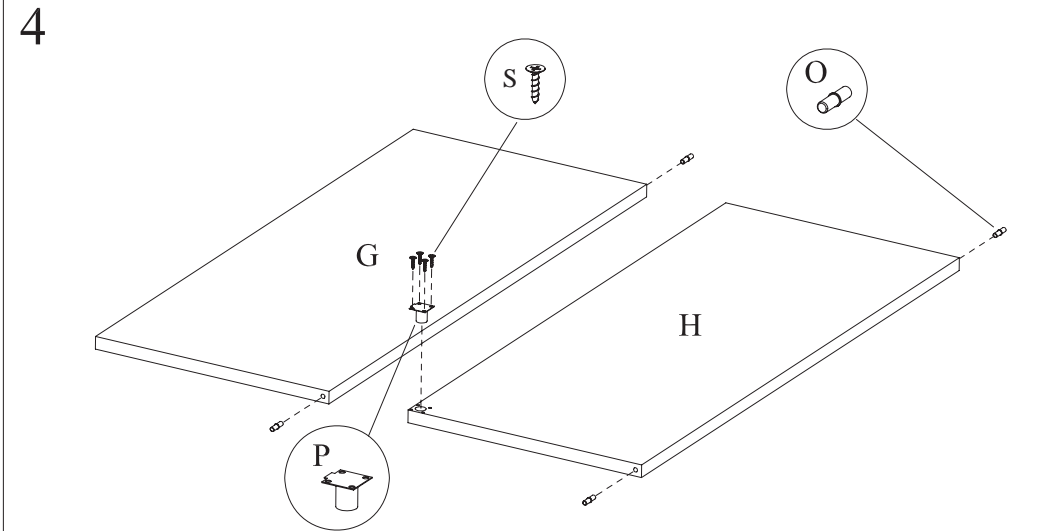

4-Attach key lock (P) to door (H) with screws (S). Insert pins (O) into the hole of doors (G) and (H).
 Fixez le verrou (P) à la porte (H) à l'aide des vis (S). Insérez les broches (O) dans les trous des portes (G) et (H).
 Conecte la cerradura de llave (P) a la puerta (H) utilizando los tornillos (S). Inserte las clavijas (O) en el agujero de las puertas (G) y (H).

5

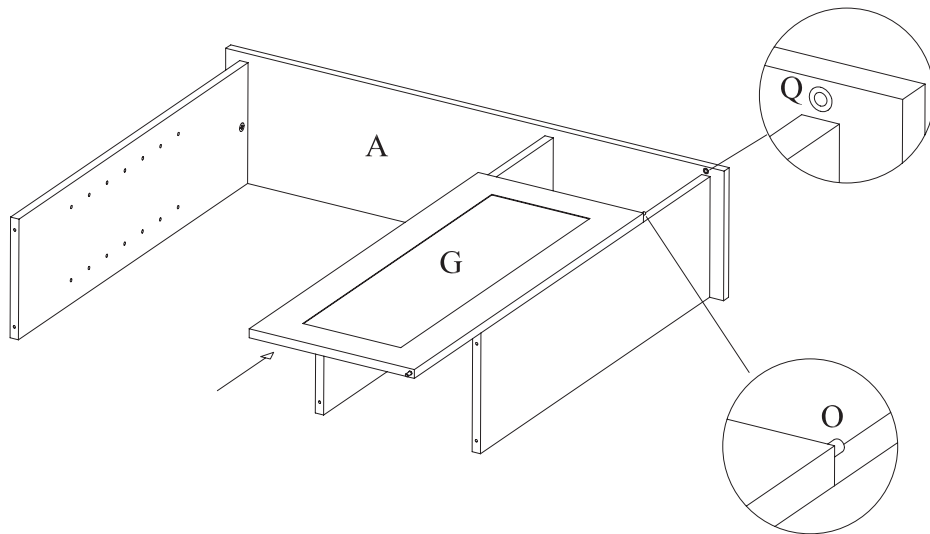

5-Attach door (G) to panel (A). Pin (O) should fit into plastic insert (Q).
 Fixez la porte (G) au panneau (A). La broche (O) devrait s'ancrer dans la gaine de plastique (Q).
 Conecte la puerta (G) al panel (A). La clavija (O) debe acomodarse dentro de la inserción de plástico (Q).

6

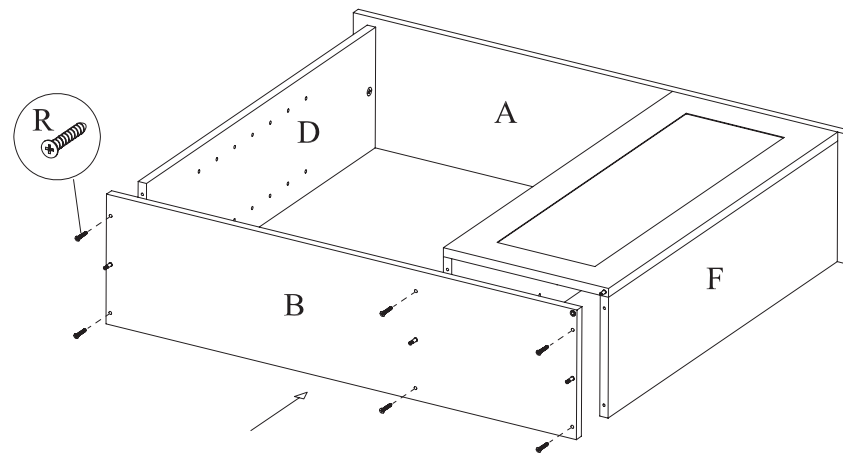

6 - Attach panel (B) to panels (D), (E) and (F) with screws (R).
 Fixez le panneau (B) aux panneaux (D), (E) et (F) à l'aide des vis (R).
 Conecte el panel (B) a los paneles (D), (E) y (F) usando los tornillos (R).

7

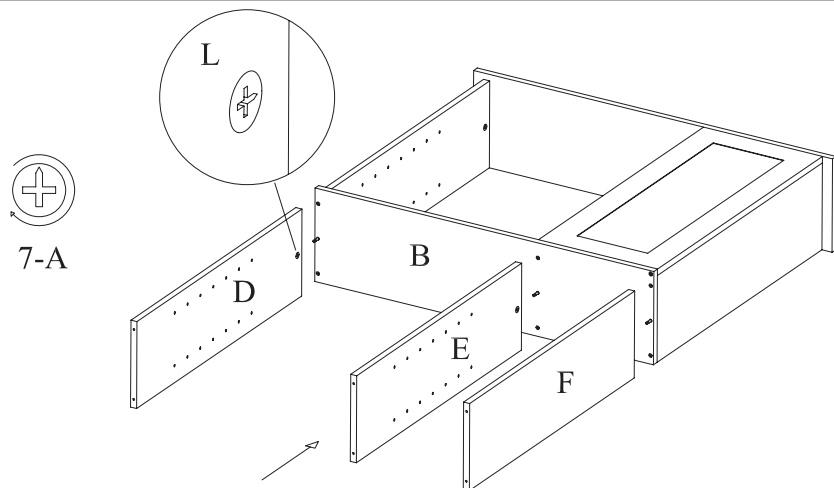

7 - Attach panels (D), (E) and (F) to panel (B). Turn cam locks (L) and (U) clockwise to secure. See diagram (7-A).
 Fixez les panneaux (D), (E) et (F) au panneau (B). Tournez les serrures à came (L) et (U) dans le sens des aiguilles d'une montre pour maintenir en place. Voir le schéma (7-A).
 Conecte los paneles (D), (E) y (F) al panel (B). Dé vuelta a las cerraduras de leva en el sentido de las manecillas del reloj para asegurarlas. Véase el esquema (7-A).

8

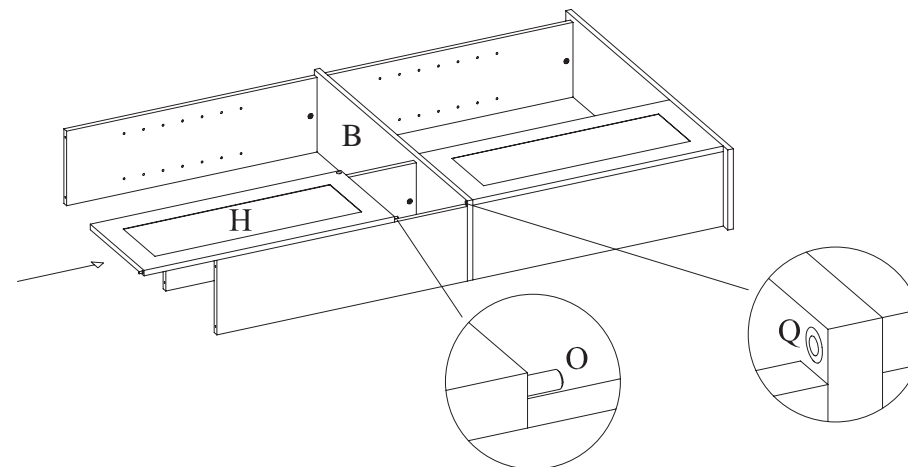

8-Attach door (H) to panel (B). Pin (O) should fit into plastic insert (Q).
 Fixez la porte (H) au panneau (B). La broche (O) devrait s'ancrer dans la gaine de plastique (Q).
 Conecte la puerta (H) al panel (B). La clavija (O) debe acomodarse dentro de la inserción de plástico (Q).

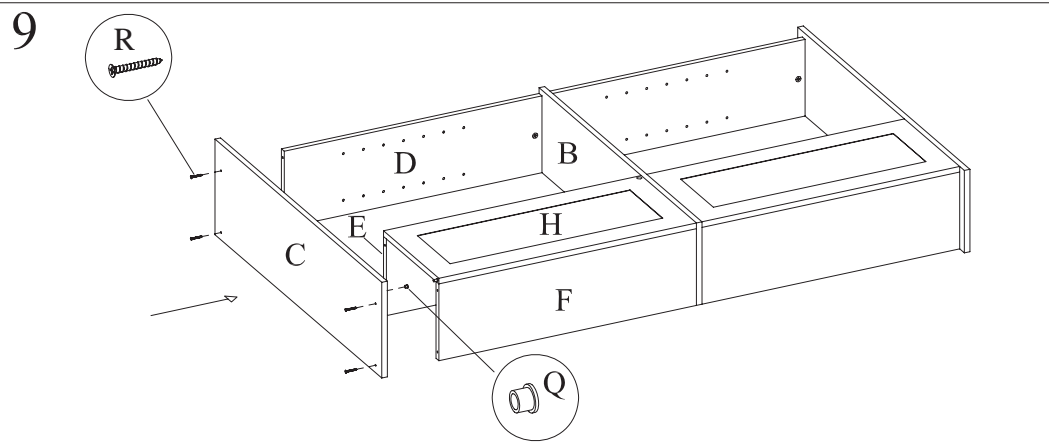

- 9- Insert plastic insert (Q) into hole of panel (C). Pin (O) should fit into plastic insert (Q). Attach Panel (C) to panels (D), (E), and (F) with screws (R).
 Insérez les gaines de plastique (Q) dans les trous des panneaux (C). La broche (O) devrait s'ancrer dans la gaine de plastique (Q). Fixez le panneau (C) aux panneaux (D), (E) et (F) à l'aide des vis (R).
 Inserte el relleno plástico (Q) en el agujero del panel (C). La clavija (O) debe acomodarse dentro de la inserción de plástico (Q). Conecte el panel (C) a los paneles (D), (E) y (F) usando los tornillos (R).

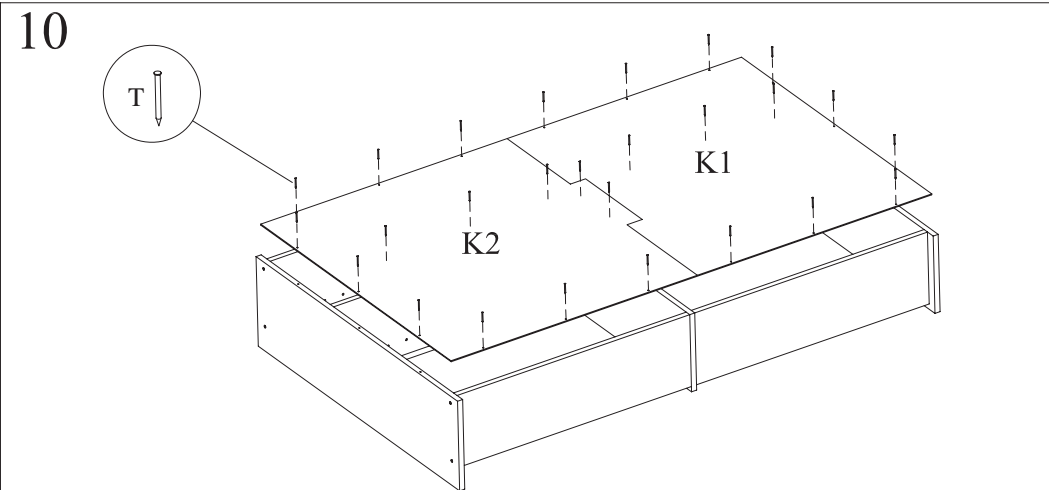

- 10- Attach backboard (K1) and (K2) with nails (T).
 Fixez le panneau arrière (K1) au panneau (K2) à l'aide des clous (T).
 Conecte la tabla posterior (K1) y (K2) con los clavos (T).

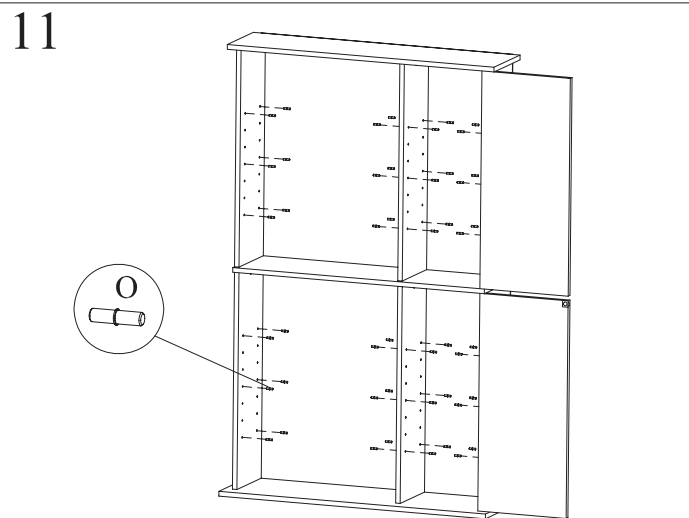

- 11- Insert pins (O) at desired heights.
 Insérez les taquets (O) à la hauteur désirée.
 Inserte los clavos (O) en las alturas deseadas.

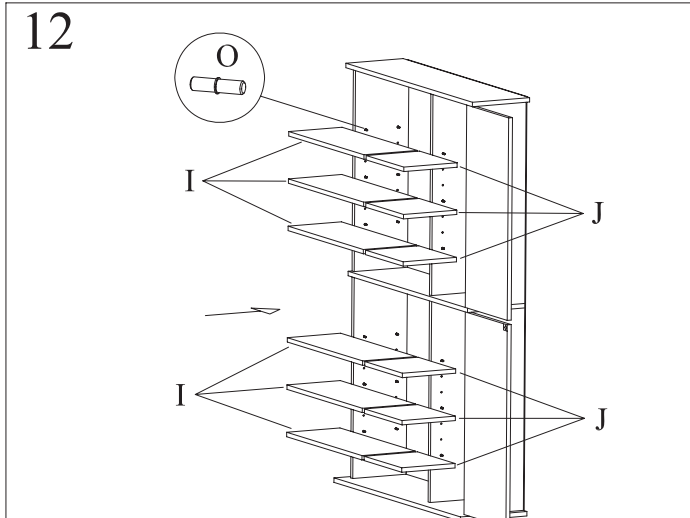

- 12- Place shelves (I) and (J) on pins (O).
 Placez les rayons (I) et (J) sur les taquets (O).
 Coloque los estantes (I) y (J) en los clavos (O).



Safety Wall Mount:

Montaje en Pared con Protección: / Fixation murale sécuritaire : / Sichere Wandbefestigung:

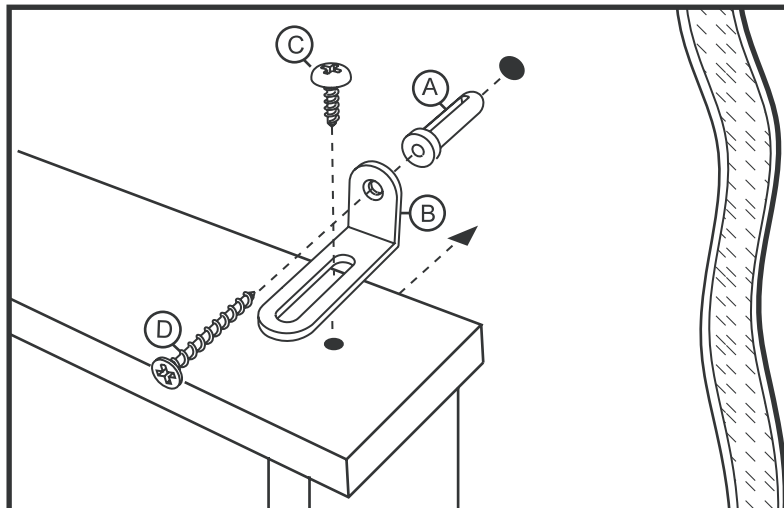

Parts List: Lista de Componentes / Liste des pièces / Teileliste:	
2pcs	(A) Plastic wall anchor (A) Taquete de plástico para pared (A) Dispositif d'ancrage au mur en plastique (A) Wandanker aus Kunststoff
2pcs	(B) Metal mounting bracket (B) Asa de montaje metálica (B) Support de fixation en métal (B) Winkeleisen aus Metall
2pcs	(C) Wood screw (C) Taquete para madera (C) Vis à bois (C) Holzschraube
2pcs	(D) Dry-wall screw (D) Tornillo para pared de cartón de yeso (D) Vis pour cloison sèche (D) Gipsplattenschraube

Tools Needed:
Herramientas Necesarias:
Outils requis :
Benötigte Werkzeuge:

Pencil
Lápiz
Crayon
Bleistift

Power drill
Taladro eléctrico
Perceuse électrique
Elektrobohrer

Phillips screwdriver
Desarmador de estrella (Phillips)
Tournevis Phillips
Kreuzschlitzschraubenzieher

* TOOLS NOT PROVIDED
*NO SE INCLUYEN HERRAMIENTAS
*OUTILS NON FOURNIS
*WERKZEUGE LIEGEN NICHT BEI

Mounting Instructions: Instrucciones de Montaje / Directives de montage / Anleitung zur Befestigung:

Follow the instruction for each side of the unit (2 sides)

Siga las direcciones para cada lado de la unidad (2 juegos)

Suivez les instructions pour chaque côté de l'unité (2 ensembles)

Befolgen Sie die Anleitung für jede Seite des Möbelstücks (2 Mal)

- Place mounting bracket (B) at the desired position on your wall according to the height of your unit. Mark the hole position on the wall with a pencil.
1. Coloque el asa de montaje (B) en la posición deseada en su pared de acuerdo con la altura de la unidad. Marque la posición de la perforación en la pared con lápiz.
1. Placez le support de fixation (B) dans la position désirée sur votre mur en fonction de la hauteur de votre unité. Faites une marque avec votre crayon pour indiquer où vous percerez le trou.
1. Winkeleisen (B) an die gewünschte Stelle an der Wand je nach Höhe des Möbelstücks halten. Loch am Winkeleisen mit einem Bleistift an der Wand markieren.
- Drill a hole on the pencil mark made on the wall. Insert the plastic anchor (A) into the wall.
2. Haga una perforación en la pared en la marca hecha con lápiz. Inserte el taquete de plástico (A) en la pared.
2. Percez un trou à l'endroit indiqué sur le mur. Insérez le dispositif d'ancrage (A) dans le mur.
2. An der Bleistiftmarkierung an der Wand ein Loch bohren. Plastikwandanker (A) in das Loch an der Wand schieben.
- Place the mounting bracket (B) and screw the wood screw (C) into the pre-driller hole on the side of the unit. Move the unit closer to the wall. Adjust the sliding bracket (B) if needed. Screw the dry-wall screw (D) into the wall anchor (A).
3. Coloque la ménsula de montaje (B) y atornille el tornillo para madera (C) en la perforación ya hecha al lado de la unidad. Mueva la unidad más cerca de la pared. Ajuste la ménsula deslizante (B) si es necesario. Atornille el tornillo para cartón de yeso (D) en el taquete de pared (A).
3. Placez le support de fixation (B) et serrez la vis pour bois (C) dans le trou percé à l'avance sur le côté de l'unité. Placez l'unité plus près du mur. Ajustez la fixation coulissante (B) si nécessaire. Serrez la vis pour cloison sèche (D) dans le dispositif d'ancrage mural (A).
3. Winkeleisen (B) über das Loch halten und die Holzschraube (C) in das vorgebohrte Loch an der Seite des Möbelstücks schrauben. Das Stück näher an die Wand schieben. Das verschiebbare Winkeleisen (B) falls notwendig etwas verschieben. Die Schraube für die Gipsplatte (D) in die Wandverankerung (A) schrauben.

NOTE: For Safe Mounting, it is essential to use the proper hardware for your wall type (wood, drywall, concrete, etc.) Contact your local hardware store for assistance if necessary. Mount to wood studs whenever possible.

NOTA: Para un Montaje Seguro, es esencial usar los implementos adecuados para el tipo de su pared (madera, cartón de yeso, concreto, etc.) Acuda a la ferretería de su localidad para asistencia si es necesario. Instale en los barrotes siempre que sea posible.

REMARQUE : Pour un montage en toute sécurité, il est essentiel d'utiliser le dispositif qui convient à votre mur (cloison sèche, béton, etc.) Communiquez avec votre quincaillerie locale si vous avez besoin d'aide. Montez sur les boulons de bois si possible.

HINWEIS: Zum sicheren Anbringen müssen die richtigen Werkzeuge und Kleinteile für Ihre Wandart (Holz, Gipsplatten, Beton, usw.) benutzt werden. Wenden Sie sich an Ihren Baumarkt vor Ort wenn Sie Hilfe brauchen. Befestigen Sie die Schrauben wann immer möglich in Holz.

ATLANTIC

©2007 Atlantic Inc.
Santa Fe Springs, CA, U.S.A.

U.S. AND OTHER FOREIGN PATENTS PENDING
Patentes de los EUA y países extranjeros en trámite
En cours pour Etats Unis et autres pays étrangers
U.S. und andere ausländische Patente sind hängig
ALL RIGHTS RESERVED
Derechos Reservados / Tous droits réservés /
Alle Rechte vorbehalten
www.atlantic-inc.com
MADE IN CHINA
Hecho en China / Fabriqué en Chine /
Hergestellt in China

R2.0 070329 #66735428

