

Assembly Instructions: 9-Adjustable Shelf Multimedia Tower

Directives d'assemblage / Instrucciones / Anleitungen zum Zusammenbau:

Parts List		Qty.
Lista de Componentes / Liste des pieces / Teilleiste:		
(A)	Base Base Base Bodenfläche	1
(B)	Washer Rondana Rondelle Zwischenscheibe	4
(C)	Wooden Base Base de Madera Socle en bois Holzsockel	1
(D)	Rods Barras Tiges de métal Stangen	12
(E)	Adjustable MDF Shelves Estantes ajustables MDF Tablettes MDF réglables Verstellbare MDF Regalbretter	9
(F)	Steel Plate Placa de acero Plaque d'acier Stahlplatte	2
(G)	Clips Clips Fixations Befestigungsclips	24
(H)	Spheres w/couplers Esferas con acopladores Billes avec coupleurs Bälle mit Zangenklammen	4
(M)	Coupler-attached to rods Acoplador - conectado a las barras Coupleur - attaché aux tiges Zangenklemme - an der Stange befestigt	8

Instructions	
Directives d'assemblage / Instrucciones / Anleitungen zum Zusammenbau	
<p>1) Attach a rod to each coupler on the base. Tighten the rods.</p> <p>1) Conecte una barra a cada acoplador en la base. Apriete las barras.</p> <p>1) Fixez une tige à chaque coupleur sur la base. Resserrez les tiges.</p> <p>1) Befestigen Sie eine Stange an jeder Zangenklemme auf der Bodenfläche. Ziehen Sie die Stangen fest.</p>	
<p>2) Insert base shelf "C" making sure the shelf is level.</p> <p>2) Insérez el estante "C" de base asegurándose que el estante esté nivelado.</p> <p>2) Insérez la tablette de base "C" et assurez-vous que la tablette est au niveau.</p> <p>2) Setzen Sie Bodenflächenregalbrett "C" waagrecht ein.</p>	
<p>3) Slide a clip "G" on each rod by squeezing the ends of the clip, releasing them at the desired level.</p> <p>3) Deslice un clip "G" en cada barra apretando los extremos del clip y soltándolos al alcanzar el nivel deseado</p> <p>3) Glissez une fixation "G" sur chaque tige en resserrant les bouts de la fixation et en les relâchant au niveau désiré.</p> <p>3) Streifen Sie einen Befestigungsclip "G" auf jede Stange, indem Sie die Enden des Befestigungsclips zusammendrücken und sie auf der gewünschten Höhe freigeben.</p>	
<p>4) Slide shelf "E", adjust clips so the shelves are level</p> <p>4) Deslice un estante "E". Ajuste los clips para que los estantes se nivelen.</p> <p>4) Glissez la tablette "E", ajustez les fixations de sorte que les tablettes soient au niveau.</p> <p>4) Setzen Sie Regalbrett "E" ein und stellen Sie die Befestigungsclips so ein, dass die Regalbretter waagrecht sind.</p>	
<p>5) Repeat 3&4 for the second "E" shelf.</p> <p>5) Repita 3 y 4 para el segundo estante "E".</p> <p>5) Répétez les étapes 3 et 4 pour la deuxième tablette "E".</p> <p>5) Wiederholen Sie 3 und 4 für das zweite Regalbrett "E".</p>	
<p>6) Install flat metal shelf "F" at each rod join then place a "E" on top of it.</p> <p>6) Instale el estante plano "F" de metal en cada junta de barras y entonces coloque un "E" en la parte superior.</p> <p>6) Installez la tablette de métal "F" sur chaque jonction de tige et placez ensuite une tablette "E" sur le dessus.</p> <p>6) Installieren Sie das flache Metallbrett "F" an jeder Stangenverbindung und setzen Sie "E" oben darauf.</p>	
<p>7) Attach additional rods to each coupler to make section 2.</p> <p>7) Instale barras adicionales en cada acoplador para formar la sección 2.</p> <p>7) Fixez les tiges supplémentaires à chaque coupleur pour monter la section 2.</p> <p>7) Befestigen Sie weitere Stangen an jedem Befestigungsclip, um Teilabschnitt 2 zusammenzubauen.</p>	
<p>8) Repeat 3,4,5,6&7 to complete the units.</p> <p>8) Repita 3,4,5,6 y 7 para completar las unidades.</p> <p>8) Répétez les étapes 3, 4, 5, 6 et 7 pour compléter les unités.</p> <p>8) Wiederholen Sie 3, 4, 5, 6 und 7, um die Einheiten zu vervollständigen.</p>	
<p>9) Before placing the last "E" shelf, place a washer on the rod.</p> <p>9) Antes de colocar el último estante "E", coloque una rondana en la barra.</p> <p>9) Avant de poser la dernière tablette "E", placez une rondelle sur la tige.</p> <p>9) Bevor Sie das letzte Regalbrett "E" einsetzen, setzen Sie eine Unterlegscheibe auf die Stange.</p>	
<p>10) Secure each rod with spheres "H" and tighten.</p> <p>10) Asegure cada barra con las esferas "H" y apriete.</p> <p>10) Fixez bien chaque tige aux billes "H" et serrez.</p> <p>10) Sichern Sie jede Stange mit den Bällen "H" und ziehen Sie fest an.</p>	

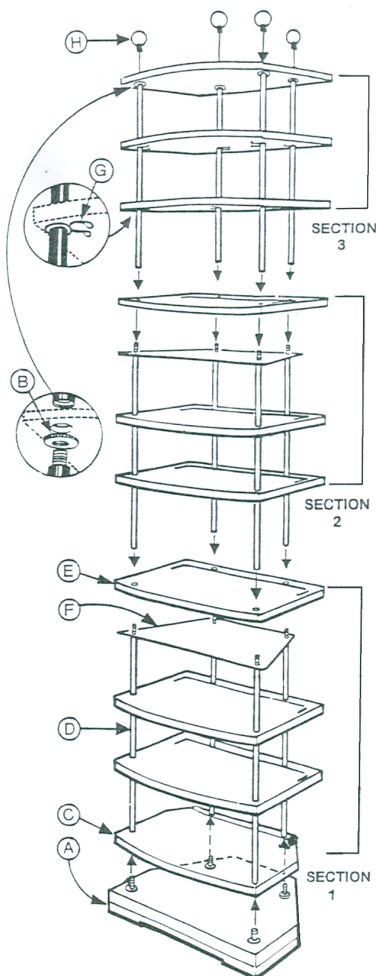

U.S. AND OTHER FOREIGN PATENTS PENDING
 Patentes de los EUA y países extranjeros en trámite
 En sours pour Etats Unis et autres pays étrangers
 U.S. und andere ausländische Patente sind hängig
 ALL RIGHTS RESERVED
 Derechos Reservados / Tous droits réservés /
 Alle Rechte vorbehalten

MADE IN CHINA
 Hecho en China / Fabriqué en Chine /
 Hergestellt in China

R 1.0 040916